

## 1FVGM5

**DESCRIZIONE** Forno VEGA incasso da 60 multicinque  
**DESCRIPTION** 60 cm VEGA built-in multifive oven

**PESO LORDO** 35.5 Kg  
**GROSS WEIGHT**

**DIMENSIONI IMBALLO** 650x650x650 mm  
**PACKAGING DIMENSIONS**



- **Funzioni:** 4 + scongelamento rapido (cottura tradizionale, maxigrill, cottura intensiva, maxigrill ventilato) [*Functions: 4 + rapid defrost (static oven, maxigrill, fan assisted oven, fanned maxigrill)*]
- **Programmazione:** contaminuti meccanico a 60' con suoneria [*Programming: 60' mechanical timer with buzzer*]
- **Dotazioni:** ventilazione tangenziale di raffreddamento, luce interna, leccarda in acciaio smaltato easy clean, 2 griglie in acciaio [*Equipment: tangential cooling fan, internal light, easy clean enamel stainless steel try, 2 stainless steel shelves*]
- **Interno forno:** easy clean [*Oven lining: easy clean*]
- **Porta:** estraibile e smontabile con doppio vetro e cristalli termoriflettenti [*Door: extractable and removable door with double heat reflecting internal glass*]

### SCHEMA PER INSTALLAZIONE INSTALLATION DRAWINGS

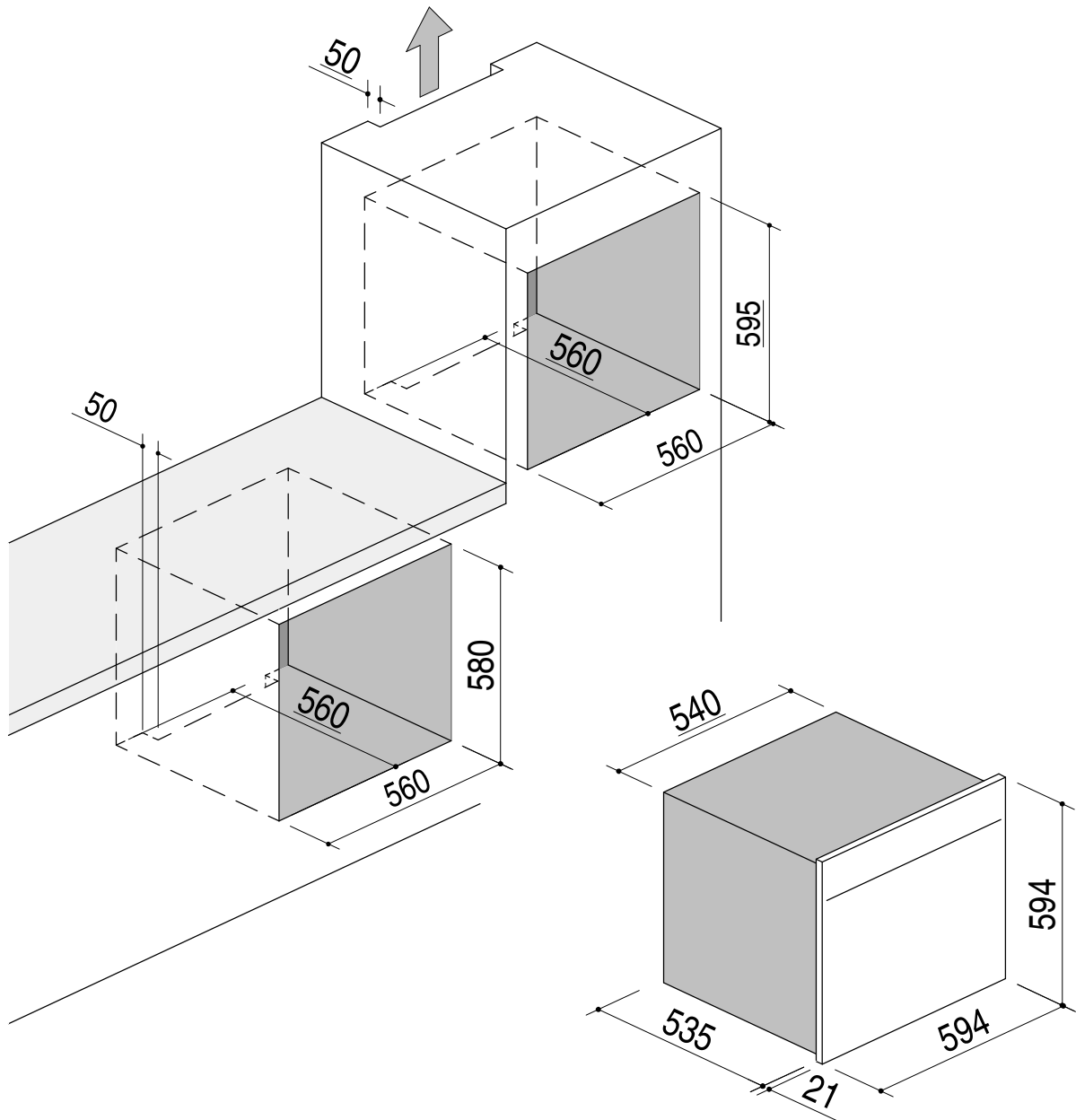

**SCALA DISEGNO**  
**DRAWING SCALE**

1:10



**TUTTE LE MISURE IN mm**  
**ALL MEASURES IN mm**

**TOLLERANZA LINEARE: ± 0.5 mm**  
**LINEAR TOLERANCE**

**TOLLERANZA ANGOLARE: ± 0.2 °**  
**ANGULAR TOLERANCE**

PER QUALSIASI CONTESTAZIONE SI FARA' RIFERIMENTO ESCLUSIVAMENTE A QUESTO DISEGNO  
 For any dispute the company will refer exclusively to this drawing

**BARAZZA** Barazza s.r.l. - Via Risorgimento, 14 - 31025 Sarano dS Lucia di P. (TV) Italy  
 Tel. +39/0438/62888 - Fax +39/0438/64901 info@barazzasrl.it - www.barazzasrl.it  
 Documento di proprietà aziendale. La Società tutelera i propri diritti a termini di legge.

